

# AEROKLAS U - BOX TANK

## 102110001012 INSTALLATION MANUAL AEROKLAS U-BOX TANK FORD P703 PHEV

Fit Time: 45 mins.

### Tools

เครื่องมือ

(Not supplied in kit. Please prepare before installtion.)

(ภายในกล่องไม่ได้ให้เครื่องมือ, โปรดเตรียมก่อนการติดตั้ง)



Tape Measure  
ตลับเมตร

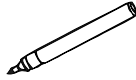

Marker  
ปากกามาร์คเกอร์



Electric Drill  
สว่านแบตเตอรี่



Drill Bit 5, 14 mm.  
ดอกสว่าน 5, 14 mm.

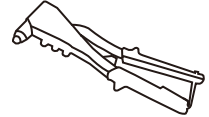

Hand Riveter  
คีมยี่ริเวท

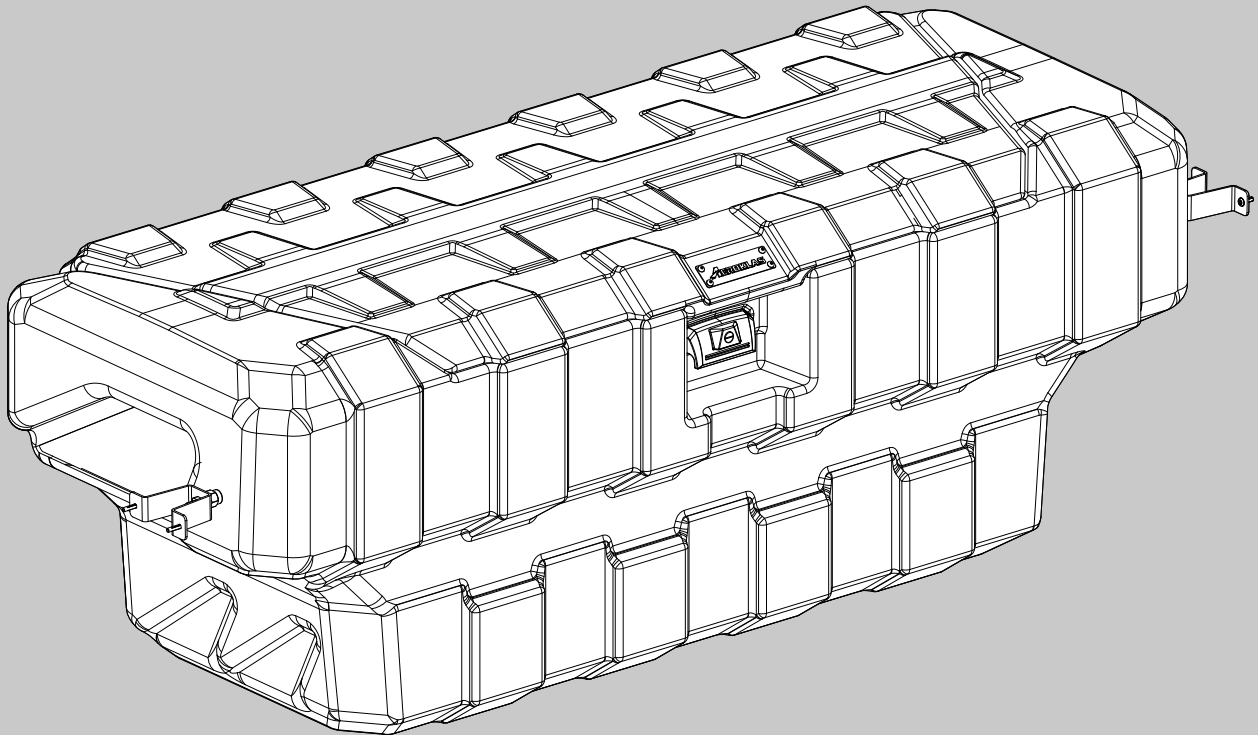

### Aeroklas Factory (Rayong)

111/1, 111/10 Moo 2,  
Tambol Makhamku,  
Amphur Nikompatana,  
Rayong 21180 Thailand.  
Tel: +66-3889-3599-610

### Aeroklas Office (Bangna)

62 Soi Bangna-Trad 25,  
Bangna-Trad Rd., Bangna,  
Bangkok 10260 Thailand.  
Tel: +66-2744-3020





**AEROKLAS.COM**  
**ITEM NO. 102110001012**

**Components**

ชุดติดตั้ง

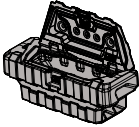
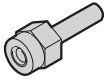
(Please ensure installation kit is complete.)

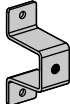
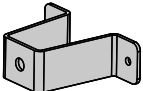
(โปรดเช็คให้แน่ใจว่าอุปกรณ์ภายในกล่องครบตามรายการ)

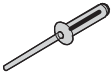
| No. | Part Name                            | Q'ty | Drawing   | No. | Part Name                           | Q'ty | Drawing   |
|-----|--------------------------------------|------|---|-----|-------------------------------------|------|---|
| ①   | U-BOX<br>กล่องอเนกประสงค์            | 1    |  | ②   | ROD - ADJUST<br>ตัวปรับระยะ         | 2    |  |
| ③   | Plastic knob<br>ลูกบิดพลาสติก        | 4    |  | ④   | Washer rubber seal M8<br>แหวนยาง M8 | 4    |  |
| ⑤   | Short U-plate<br>แป้นยึดตัวยูแบบสั้น | 2    |  | ⑥   | Long U-plate<br>แป้นยึดตัวยูแบบยาว  | 2    |  |
| ⑦   | Keys<br>ลูกกุญแจ                     | 2    |  | ⑧   | Rivet<br>รีเวท                      | 10   |  |

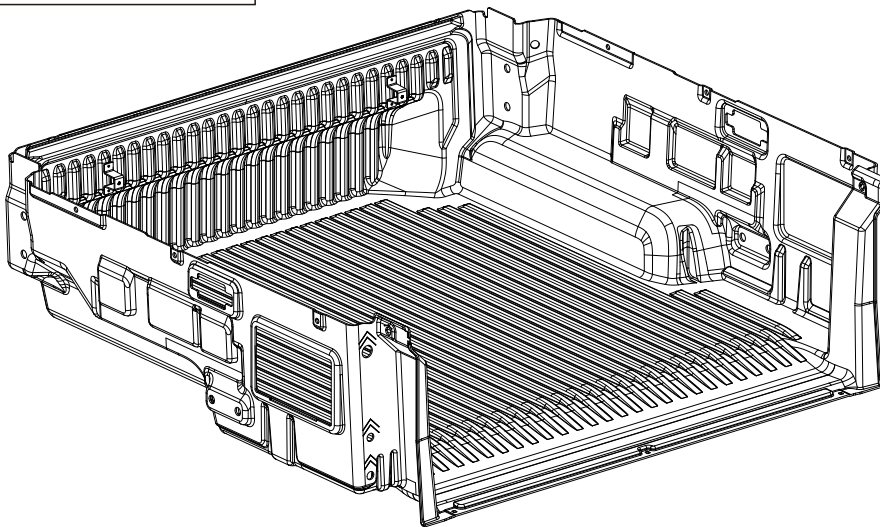
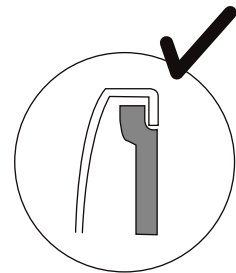
**WITH BED LINER****BED LINER FORD P703 PHEV UNDER RAIL****BED LINER UNDER RAIL**

- R1WB\_E12606\_A\_PIA\_01\_24
- R1WB\_E12606\_C\_PIA\_01\_31
- R1WB\_E12606\_E\_PIA\_01\_33
- R1WB\_E12606\_F\_PIA\_01\_34

วิธีการติดตั้ง กล่องอเนกประสงค์ (สำหรับรถที่ติดพื้นปูกระเบื้องแบบไม่มีขอบ)  
 INSTALL U-BOX (FOR WITH BED LINER FORD P703 EHEV UNDER RAIL)

ติดตั้งผนังด้านหน้า (ซ้าย-ขวา)

INSTALL FRONT PANEL (LEFT-RIGHT)

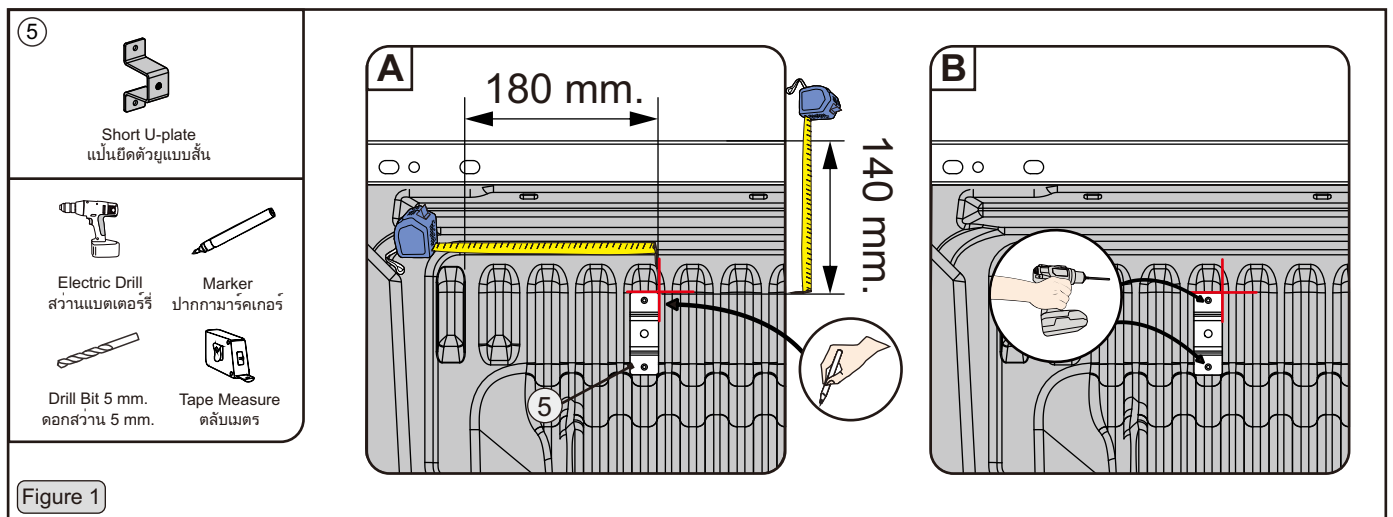
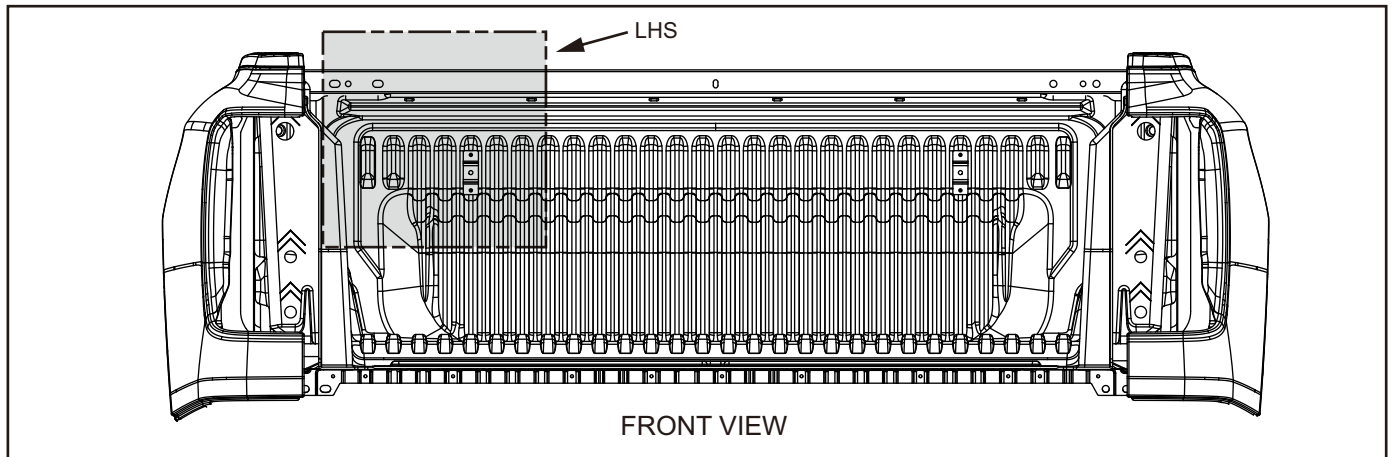

Figure 1

1. Put Short U-Plate as mark (Frame A) and drill hole 5 mm. 2 points. (Frame B)  
 This figure show LHS, repeat process for RHS.

นำแผ่นยึดด้วยแบบสั้น มาวางทาบตามจุดที่วัดขนาด (ตามภาพ A) แล้วเจาะรูด้วยดอกสว่าน 5 มม. จำนวน 2 รู (ตามภาพ B) ในกรอบรูปนี้ใช้วิธีการติดตั้งฝั่งซ้าย โปรดทำซ้ำด้วยกระบวนการเดิมทางฝั่งขวา

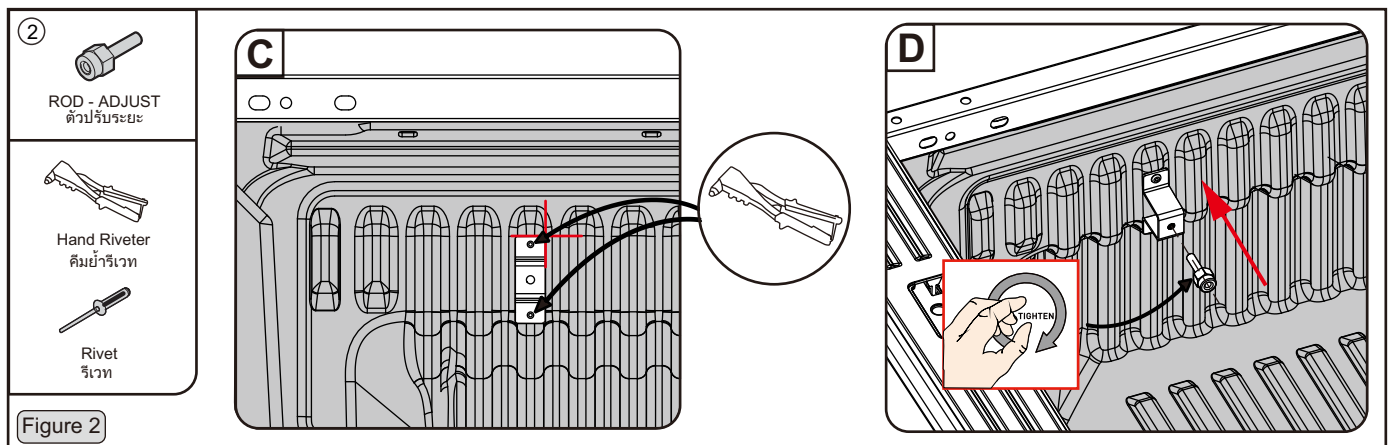

Figure 2

2. Fixed Short U-Plate by rivet 2 points (Frame C) and tighten Rod - adjust to U-plate. (Frame D)  
 This figure show LHS, repeat process for RHS.

ใช้คีมยิงยึดรีเวท จำนวน 2 รู (ตามภาพ C) และสวมใส่ตัวปรับระยะเข้ากับแผ่นยึดด้วย (ตามภาพ D) ในกรอบรูปนี้ใช้วิธีการติดตั้งฝั่งซ้าย โปรดทำซ้ำด้วยกระบวนการเดิมทางฝั่งขวา

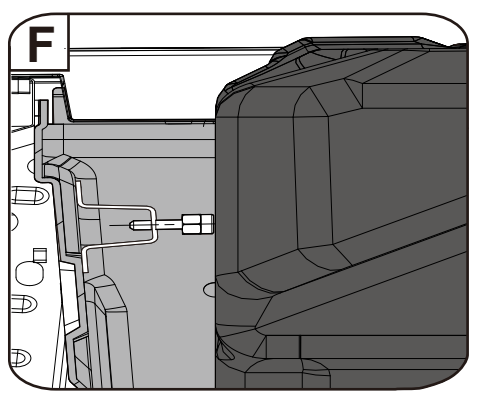
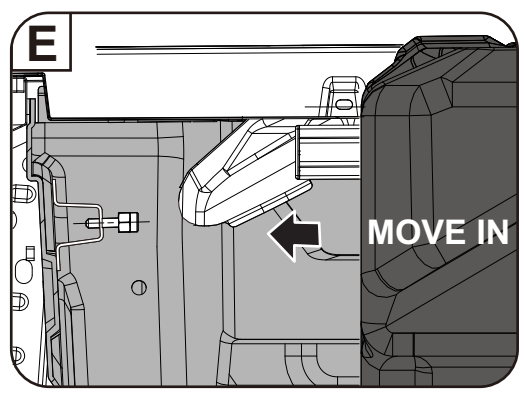

Figure 3

3. Pull U-Box to Rod-Adjust (Frame E) and keep Rod-adjust to align with body U-Box. (Frame F)  
This figure show LHS, repeat process for RHS.

เลื่อนกล่องอเนกประสงค์เข้าผนังด้านหน้า (ตามภาพ E) และปรับหัวนอตให้ชนกับกล่องอเนกประสงค์ (ตามภาพ F)  
ในกรอบรูปนี้ใช้วิธีการติดตั้งฝั่งซ้าย โปรดทำซ้ำด้วยกระบวนการเดิมทางฝั่งขวา

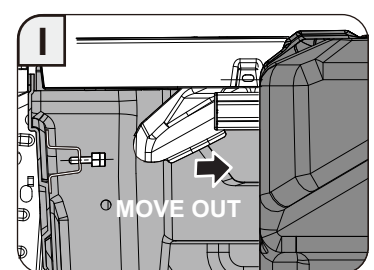
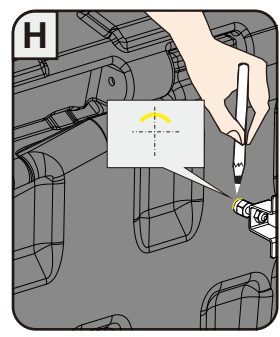
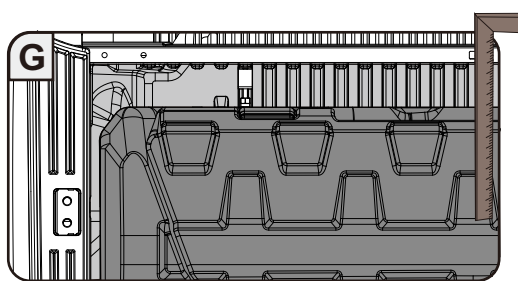

Figure 4

4. Keep U-Box center before mark. (Frame G), Mark circle by pencil. (Frame H) and Move out U-Box and remove Rod-adjust. (Frame I) This figure show LHS, repeat process for RHS.

ตั้งระยะกล่องอเนกประสงค์ให้ได้กึ่งกลางของพื้นปูกระเบื้อง (ตามภาพ G), ใช้ดินสอเขียน บริเวณหัวนอตเป็นครึ่งวงกลม หรือบางส่วน (ตามภาพ H) และเลื่อนกล่องออกและขันตัวนอตปรับระยะออก (ตามภาพ I)  
ในกรอบรูปนี้ใช้วิธีการติดตั้งฝั่งซ้าย โปรดทำซ้ำด้วยกระบวนการเดิมทางฝั่งขวา

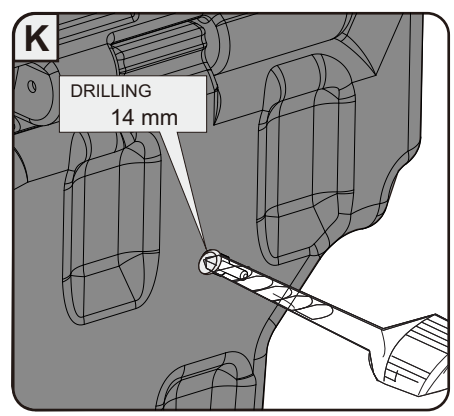
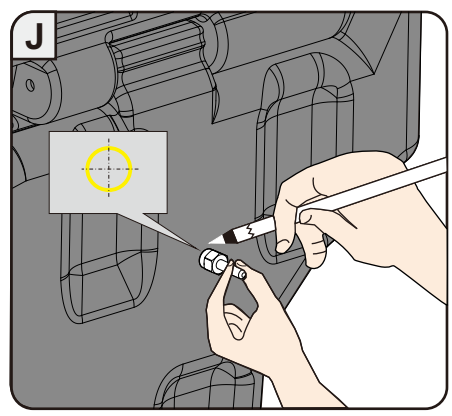

Figure 5

5. Use Rod-adjust to Re-mark again (Frame J) and Drill hole 14 mm. 2 points. (Frame K)  
This figure show LHS, repeat process for RHS.

นำตัวขันปรับระยะมาทาบตามรอยที่ได้ (ตามภาพ J) และเจาะกล่องอเนกประสงค์ตามตำแหน่งที่ถ่ายขนาดไว้ด้วยสว่าน ขนาด 14 มม. จำนวน 2 ตำแหน่ง (ตามภาพ K)  
ในกรอบรูปนี้ใช้วิธีการติดตั้งฝั่งซ้าย โปรดทำซ้ำด้วยกระบวนการเดิมทางฝั่งขวา

วิธีการติดตั้ง กล่องอเนกประสงค์ (สำหรับรถที่ติดพื้นปูกระเบื้องแบบไม่มีขอบ)  
 INSTALL U-BOX (FOR WITH BED LINER FORD P703 EHEV UNDER RAIL)

ติดตั้งผนังด้านข้าง (ซ้าย-ขวา)

INSTALL SIDE PANEL (LEFT-RIGHT)

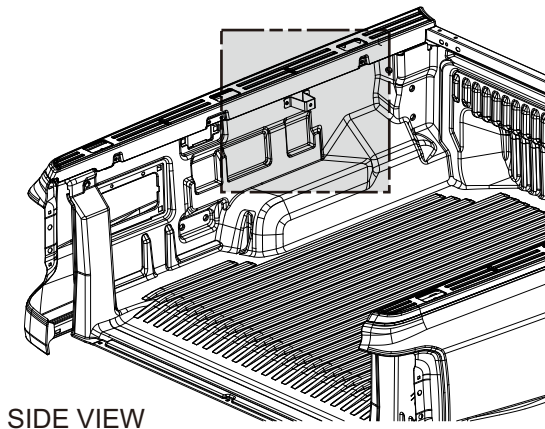

SIDE VIEW

⑥

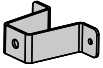

Long U-plate  
แป้นยึดตัวยูแบบยาว

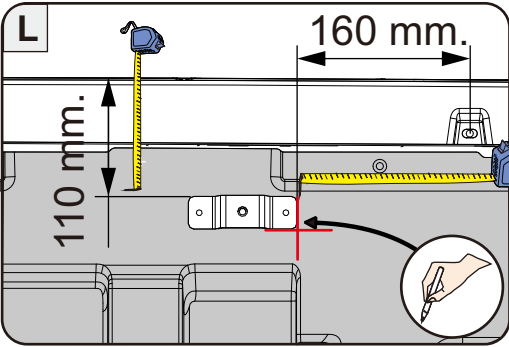

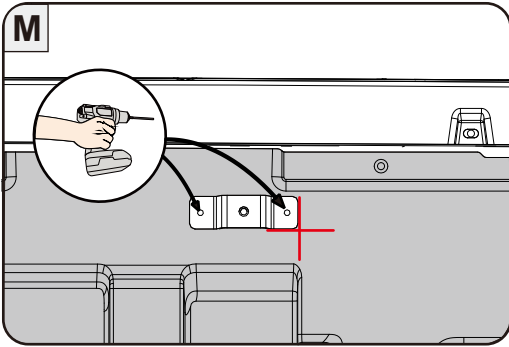





Electric Drill  
สว่านแบตเตอรี่



Marker  
ปากกามาร์กเกอร์



Drill Bit 5 mm.  
ดอกสว่าน 5 mm.



Tape Measure  
ตลับเมตร

Figure 6

6. Put Long U-Plate as mark (Frame L) and drill hole 5 mm. 2 points. (Frame M)  
 This figure show LHS, repeat process for RHS.

นำแป้นยึดตัวยูแบบยาว มาวางตามจุดที่วัดขนาด (ตามภาพ L) แล้วเจาะรูด้วยดอกสว่าน 5 มม. จำนวน 2 รู (ตามภาพ M)  
 ในกรอบรูปนี้โชว์การติดตั้งฝั่งซ้าย โปรดทำซ้ำด้วยกระบวนการเดิมทางฝั่งขวา

⑦



ROD - ADJUST  
ตัวปรับระยะ

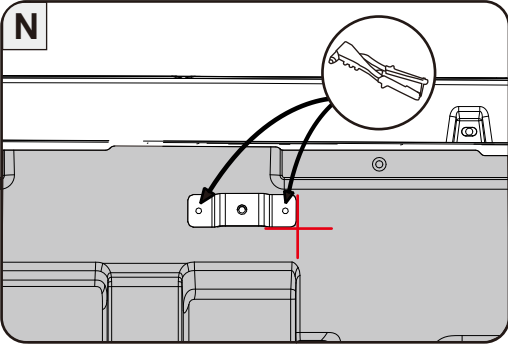

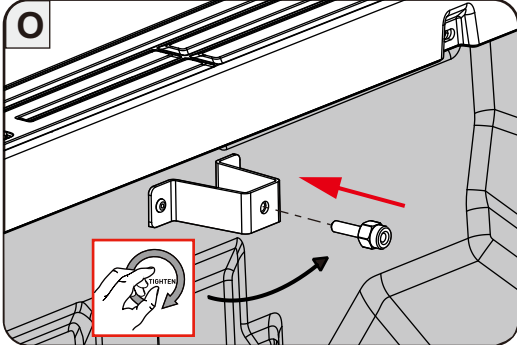



Hand Riveter  
คีมยี่ริเวท



Rivet  
ริเวท

Figure 7

7. Fixed Long U-Plate by rivet 2 points (Frame N) and tighten Rod - adjust to U-plate. (Frame O)  
 This figure show LHS, repeat process for RHS.

ใช้คีมยี่ริเวท จำนวน 2 รู (ตามภาพ N) และสวมใส่ตัวปรับระยะเข้ากับแป้นยึดตัวยู (ตามภาพ O)  
 ในกรอบรูปนี้โชว์การติดตั้งฝั่งซ้าย โปรดทำซ้ำด้วยกระบวนการเดิมทางฝั่งขวา

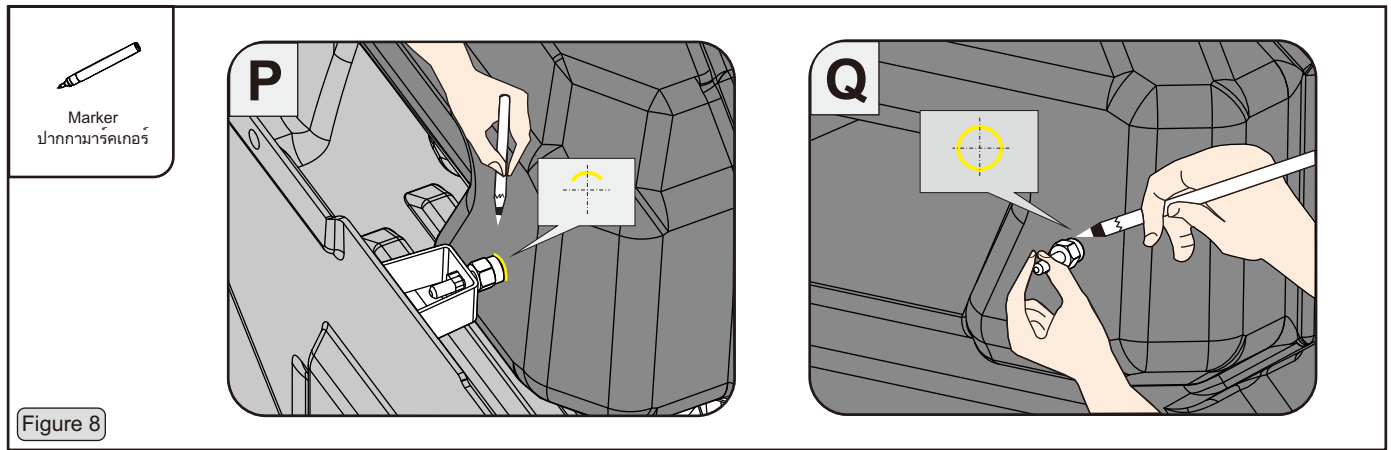

8. Mark circle by pencil (Frame P) and Use Rod-adjust to Re-mark again. (Frame Q)  
 This figure show LHS, repeat process for RHS.  
 ใช้ดินสอเขียน บริเวณหัวน็อตเป็นครึ่งวงกลม หรือบางส่วน (ตามภาพ P) และนำตัวปรับปรับระยะมาทาบตามรอยที่ได้ (ตามภาพ Q) ในกรอบรูปนี้ใช้วิธีการติดตั้งฝั่งซ้าย โปรดทำซ้ำด้วยกระบวนการเดิมทางฝั่งขวา

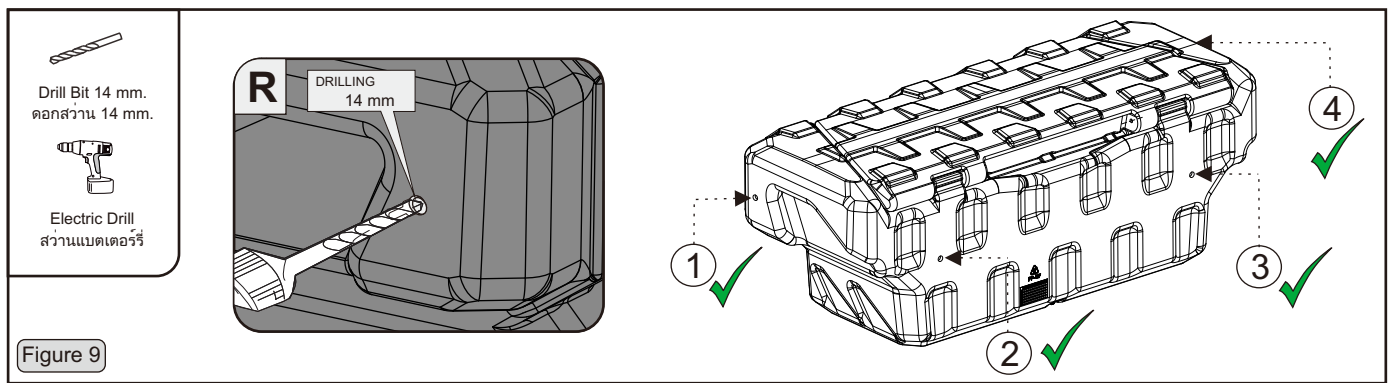

9. Drill hole 14 mm. 2 points. (Frame R) and Make sure that 4 holes remove sharp edge.  
 This figure show LHS, repeat process for RHS.  
 เจาะกลองอเนกประสงค์ตามตำแหน่งที่ถ่ายขนาดไว้ด้วยสว่าน ขนาด 14 มม. จำนวน 2 ตำแหน่ง (ตามภาพ R) และรูเจาะสำหรับยึดติดตั้งทั้งหมด 4 รู ในกรอบรูปนี้ใช้วิธีการติดตั้งฝั่งซ้าย โปรดทำซ้ำด้วยกระบวนการเดิมทางฝั่งขวา

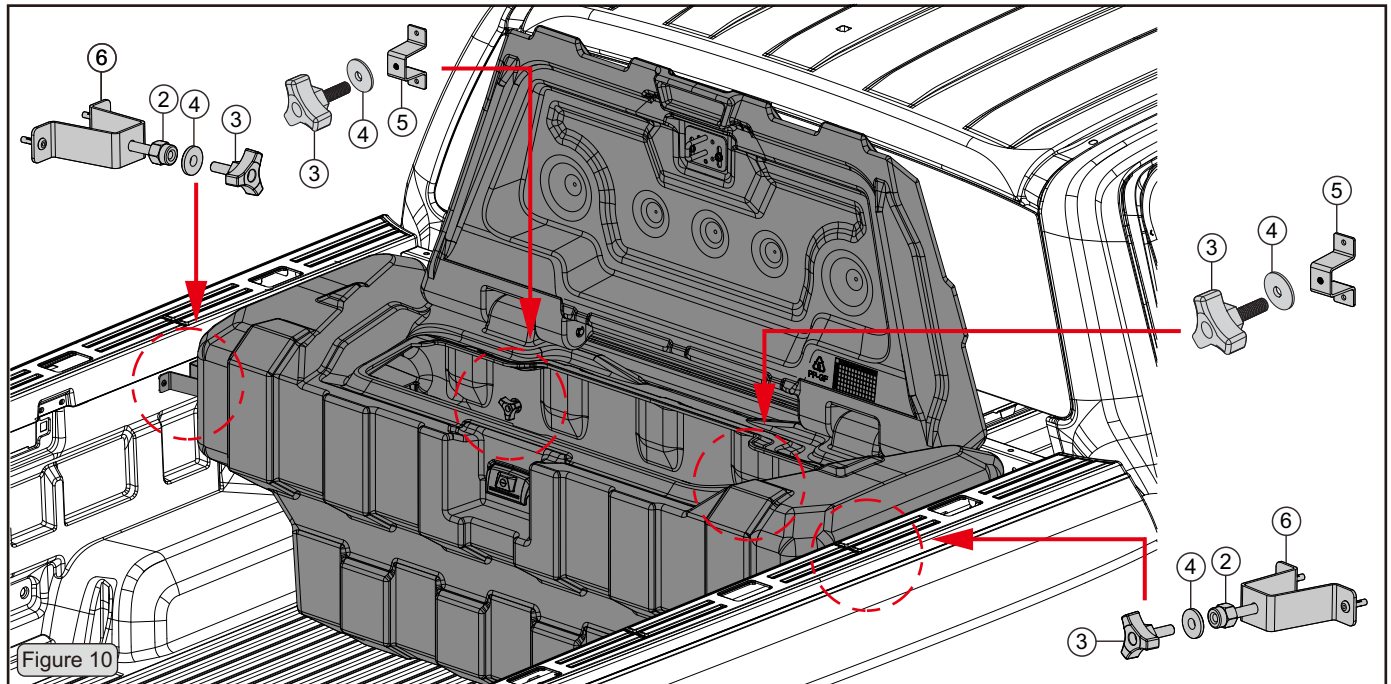

10. Finally, fix U-Box with U-plate by apply plastic knob and washer rubber seal. (\*\*Use flat plane direction.)  
 Tighten all plastic knob though hole 4 points.  
 ขั้นตอนสุดท้าย ยึดกล่องเข้ากับแป้นที่ติดตั้งไว้ โดยใช้ลูกบิดพลาสติกพร้อมกับแหวนยาง (\*\*หันหน้าเรียบเข้าหาลูกบิด) ยึดลูกบิดพลาสติกเข้าไปด้านในของกล่องอเนกประสงค์ตามตำแหน่งทั้ง 4 จุดแล้วขันให้แน่น